





**Honda Civic 5 d.-p.-T.
2001 -**



GDW Ref. 1296

EEC APPROVAL N°: e6*94/20*0288*00

D/	:	7,10	KN
S/	:	50	kg
Max. 	:	1200	kg
	:	0000	kg

GDW nv - Hoogmolenwegel 23 - B-8790 Waregem
TEL. 32(0)56 60 42 12(5) - FAX. 32(0)56 60 01 93
Email: gdw@gdwtowbars.com - Website: www.gdwtowbars.com



Honda Civic 5 d.-p.-T.

2001 -

Ref. 1296

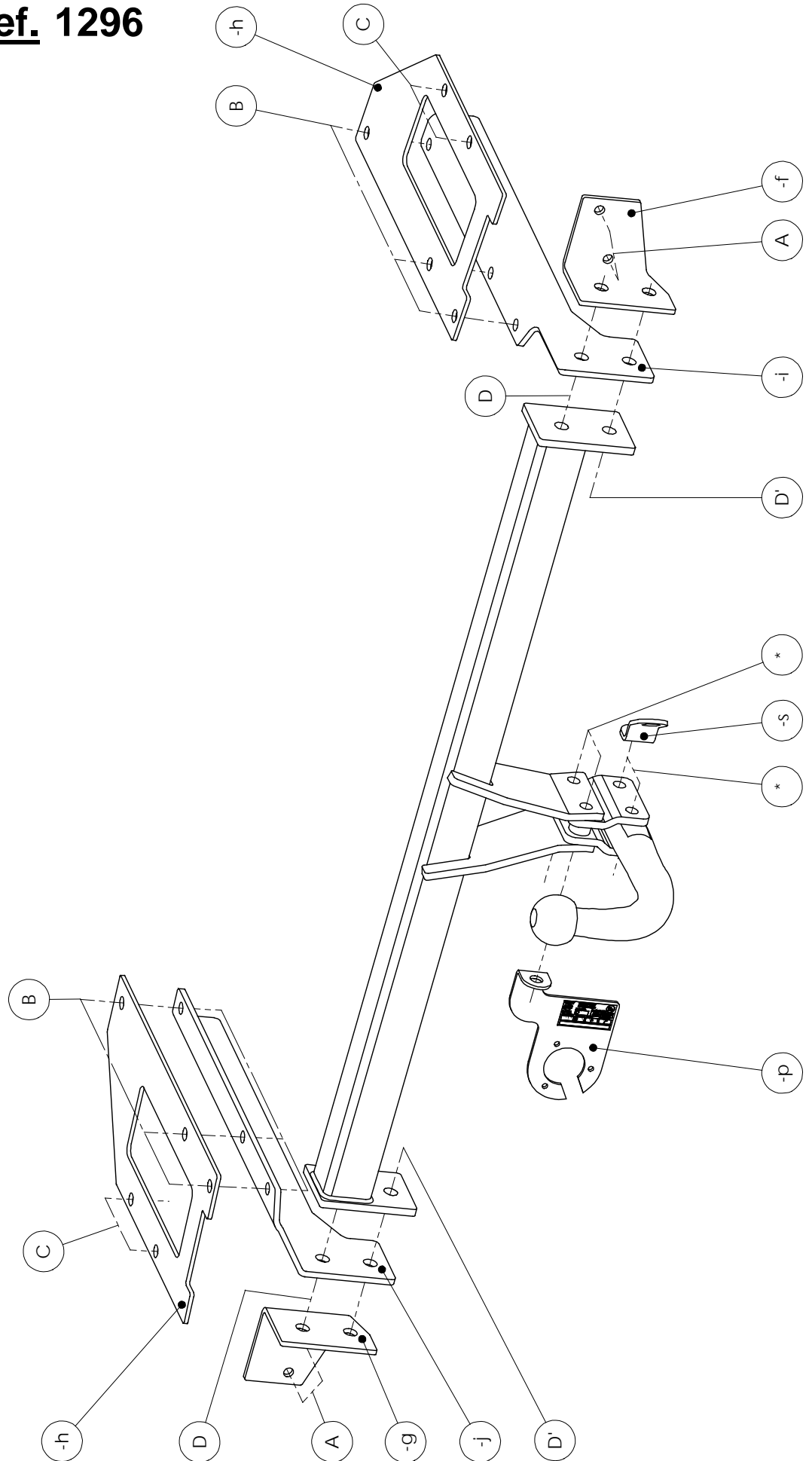



Honda Civic 5 d.

2001 -

Ref. 1296

Montagehandleiding

- 1) Demonteer de bumper en de uitlaat en verwijder definitief de metalen stootbalk.
- 2) Plaats de monteerstukken (g) en (f) met de punten (A) op de bouten die vrijgekomen zijn na het verwijderen van de stootbalk. Plaats de rondsels en moeren en zet handvast.
Plaats vervolgens de monteerstukken (i) en (j) tegen de monteerstukken (g) en (f) en zorg ervoor dat de punten (D) en (D') passen met elkaar. Let er eveneens op dat de monteerstukken volledig tegen de chassisbalken komen. Boor nu, zowel aan de linker- als aan de rechterzijde van het voertuig, de punten (B) door tot in de kofferruimte met Ø10,5 mm.
Plaats nu de monteerplaten (h) in de kofferruimte zodat deze de chassisbalken overlappen. Breng bij (B) de bouten in en zet handvast.
- 3) Boor nu de punten (C) door met Ø10,5 mm, breng de bouten in, plaats de rondsels onderaan en zet handvast.
- 4) Plaats nu de trekhaak tussen de reeds gemonteerde stukken zodat de punten (D) en (D') van de trekhaak komen te passen met die van de monteerstukken. Breng de bouten in en span alles aan.
- 5) Maak een insnijding in de bumper volgens bijgeleverde tekening en plaats daarna de bumper terug.
- 6) Monteren van (*) en goed aanspannen.

Samenstelling

1 trekhaak referentie 1296		2 moeren M12	(D')
1 kogelstang T45M006	(*)	2 monteerstukken (h)	(B-C)
4 bouten M12x70	(*)	1 monteerstuk (i)	(B-D-D')
4 borgmoeren M12	(*)	1 monteerstuk (j)	(B-D-D')
1 veiligheidsschakel	(*)	1 monteerstuk (f)	(A-D-D')
2 tussenbuisjes T45	(*)	1 monteerstuk (g)	(A-D-D')
2 monteerplaatjes T45	(*)	1 monteerpriseplak	(*)
4 borgrondels M8	(A)		
4 moeren M8	(A)		
10 bouten M10x30	(B-C)		
10 borgrondels M10	(B-C)		
10 moeren M10	(B-C)		
4 rondsels 40x35x12x4	(C)		
4 bouten M12x40	(D-D')		
4 borgrondels M12	(D-D')		

Alle bouten en moeren : kwaliteit : 8.8

N.B.

Voor de maximum toegestane massa welke uw voertuig mag trekken dient U uw dealer te raadplegen.

Verwijder eventueel de bitumenlaag op de bevestigingsplaats van de trekhaak.

Opgepast bij het boren dat men geen remleiding, elektriciteitsdraden of brandstofleidingen beschadigt.



Honda Civic 5 p.

2001 -

Réf. 1296

Notice de montage

- 1) Démonter le pare-chocs et l'échappement et supprimer définitivement le butoir métallique.
- 2) Mettre les pièces de montage (g) et (f) avec les points (A) sur les boulons qui sont libérés après avoir supprimé le butoir. Mettre les rondelles et les écrous mais ne pas encore serrer. Ensuite, mettre les pièces de montage (g) et (f) de sorte que les points (D) et (D') s'adaptent. Faire attention que les pièces de montage viennent complètement contre les poutres de châssis. Perforer au côté gauche comme au côté droit du véhicule, les points (B) jusque dans le coffre de sorte qu'elles chevauchent les poutres de châssis. Introduire chez (B) les boulons mais ne pas encore serrer.
- 3) Perforer les points (C) avec Ø10,5 mm, introduire les boulons, mettre les rondelles au bas mais ne pas encore serrer.
- 4) Mettre l'attelage entre les pièces déjà montées, de sorte que les points (D) et (D') de l'attelage s'adaptent aux points des pièces de montage. Introduire les boulons et bien serrer le tout.
- 5) Faire une entaille dans le pare-chocs selon le dessin ci-joint et remettre le pare-chocs.
- 6) Monter le (*) et bien serrer.

Composition

1 attelage référence 1296		2 écrous M12	(D')
1 tige-boule T45M006	(*)	2 pièces de montage (h)	(B-C)
4 boulons M12x70	(*)	1 pièce de montage (i)	(B-D-D')
4 écrous de sûreté M12	(*)	1 pièce de montage (j)	(B-D-D')
1 anneau de traction	(*)	1 pièce de montage (f)	(A-D-D')
2 tubes T45	(*)	1 pièce de montage (g)	(A-D-D')
2 plaques de montage T45	(*)	1 pièce de montage	(*)
4 rondelles de sûreté M8	(A)		
4 écrous M8	(A)		
10 boulons M10x30	(B-C)		
10 rondelles de sûreté M10	(B-C)		
10 écrous M10	(B-C)		
4 rondelles 40x35x12x4	(C)		
4 boulons M12x40	(D-D')		
4 rondelles de sûreté M12	(D-D')		

Tous les boulons et les écrous : qualité 8.8

Remarque

Pour le poids de traction maximum autorisé de votre voiture, consulter votre concessionnaire.
Enlever la couche de bitume ou d'anti-tremblement qui recouvre éventuellement les points de fixation.



Honda Civic d.

2001 -

Ref. 1296

Fitting instructions

- 1) Disassemble the bumper and the exhaust and permanently remove the metal buffer beam.
- 2) Place the mounting pieces (g) and (f) with the points (A) on the bolts which are liberated after having removed the buffer beam. Place the washers and nuts but do not tighten yet. Place afterwards the mounting pieces (g) and (f) so that the points (D) and (D') are matching. Pay attention that the mounting pieces are coming completely against the chassis beams. Drill, as well as on the left side as on the right side of the vehicle, the points (B) through till in the trunk with Ø10,5mm. Place now the mounting plates (h) in the trunk so that these are overlapping the chassis beams. Insert by (B) the bolts but do not tighten yet.
- 3) Drill now the points (C) through with Ø10,5mm, insert the bolts, place the washers at the bottom but do not tighten yet.
- 4) Place now the tow bar between the already mounted pieces so that the points (D) and (D') of the tow bar are matching with those of the mounting pieces. Insert the bolts and tighten everything firmly.
- 5) Make an incision in the bumper as on drawing enclosed and replace the bumper.
- 6) Assemble (*) and tighten firmly.

Composition

1 tow bar reference 1296		2 mounting pieces M12	(D')
1 ball T45M006	(*)	2 mounting pieces (h)	(B-C)
4 bolts M12x70	(*)	1 mounting piece (i)	(B-D-D')
4 security nuts M12	(*)	1 mounting piece (j)	(B-D-D')
1 security schackle	(*)	1 mounting piece (f)	(A-D-D')
2 tubes T45	(*)	1 mounting piece (g)	(A-D-D')
2 mounting plates T45	(*)	1 mounting piece	(*)
4 security washers M8	(A)		
4 nuts M8	(A)		
10 bolts M10x30	(B-C)		
10 security washers M10	(B-C)		
10 nuts M10	(B-C)		
4 washers 40x35x12x4	(C)		
4 bolts M12x40	(D-D')		
4 security washers M12	(D-D')		

All bolts and nuts : quality : 8.8

Note

Please consult your cardealer or owners manual for the maximal permissible towing mass.

Remove any bitumen coating on the fastening position for the tow bar.

When drilling, be careful not to damage any brake lines, electrical wiring or fuel lines.



Honda Civic 5 T.

2001 -

Ref. 1296

Anbauanleitung

- 1) Stoßstange und Auspuff abmontieren und Metallstoßbalken endgültig entfernen.
- 2) Montierstücke (g) und (f) mit Punkte (A) auf die Bolzen setzen wie freigekommen sind nach Entfernung von Stoßbalken. Ritzel und Muttern setzen ohne anzuspinnen. Montierstücke (i) und (j) gegen Montierstücke (g) und (f) setzen so daß Punkte (d) und (D') zusammenpassen. Aufpassen daß die Montierstücke vollständig gegen Rahmenbalken kommen. Sowohl am linken Seite wie am rechten Seite von Fahrzeuges, Punkte (B) bis in Kofferraum durchbohren mit Ø10,5mm. Montierplatte (h) in Kofferraum setzen so daß dieses Rahmenbalken überlappen. Bei (B) Bolzen einbringen ohne anzuspinnen.
- 3) Punkte (C) durchbohren mit Ø10,5mm, Bolzen einbringen, unten, Ritzel setzen ohne anzuspinnen.
- 4) Anhängerkupplung zwischen schon montierte Stücke setzen so daß Punkte (D) und (D') von Anhängerkupplung passen mit Punkte von Montierstücke. Bolzen einbringen und alles anspannen.
- 5) In Stoßstange einen Einschnitt machen wie beigefügter Zeichnung und Stoßstange zurücksetzen.
- 6) (*) montieren und gut anspannen.

Zusammenstellung

1 Anhängerkupplung Nummer 1296		2 Muttern M12	(D')
1 Kugelstange T45M006	(*)	2 Montierstücke (h)	(B-C)
4 Bolzen M12x70	(*)	1 Montierstück (i)	(B-D-D')
4 Sicherheitsmutter M12	(*)	1 Montierstück (j)	(B-D-D')
1 Sicherheitskettenglied	(*)	1 Montierstück (f)	(A-D-D')
2 Rohrchen T45	(*)	1 Montierstücke (g)	(A-D-D')
2 Montierplatten T45	(*)	1 Montierstück	(*)
4 Sicherheitsritzeln M8	(A)		
4 Muttern M8	(A)		
10 Bolzen M10x30	(B-C)		
10 Sicherheitsritzeln M10	(B-C)		
10 Muttern M10	(B-C)		
4 Ritzel 40x35x12x4	(C)		
4 Bolzen M12x40	(D-D')		
4 Sicherheitsritzeln M12	(D-D')		

Alle Bolzen und Muttern : Qualität : 8.8

Hinweise

Die Maximale Anhängelast ihres Fahrzeuges können Sie im Fahrzeugschein oder im Benutzerhandbuch nachlesen.
Im Bereich der Anlageflächen muß Unterbodenschutz und Antiröhmaterial entfernt werden.
Vor dem Bohren prüfen, daß keine, dort eventuell Leitungen beschädigt werden können.

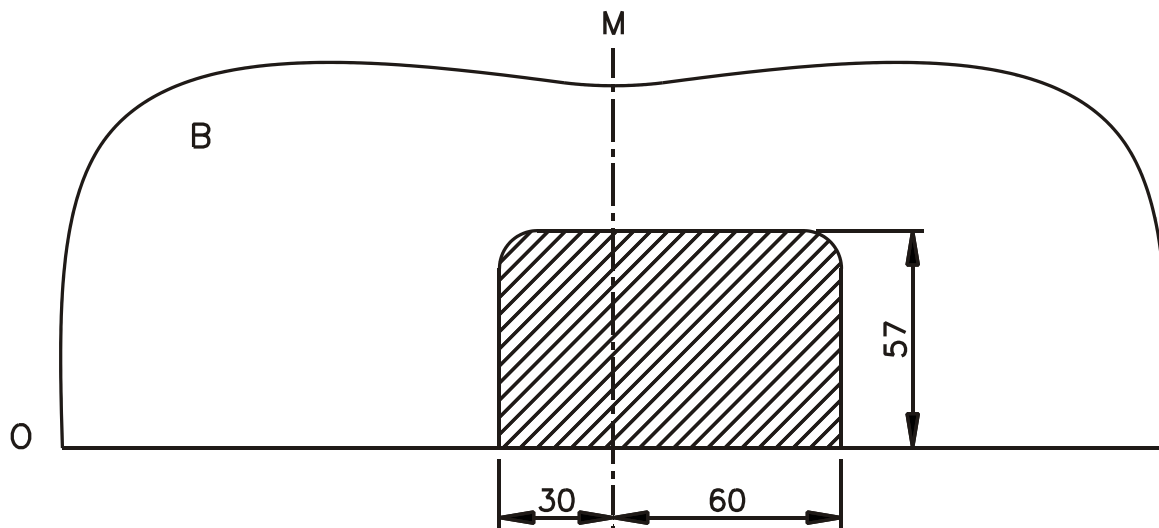

Uitsnijding bumper : ≡ het gearceerde gebied moet weggesneden worden

“B” = de bumper

“O” = de onderrand van de bumper

“M” = het midden van de bumper

Découpe pare-chocs : ≡ la zone hachurée doit être découpée

“B” = le pare-chocs

“O” = le bord inférieur du pare-chocs

“M” = le milieu du pare-chocs

Excision bumper : ≡ the hatched area has to be cut away

“B” = the bumper

“O” = the lower rim of the bumper

“M” = the middle of the bumper

Ausschnitzung Stoßstange : ≡ das schraffierte Gebiet muß weggeschnitten werden

“B” = Stoßstange

“O” = Unterrand Stoßstange

“M” = der Mitter von Stoßstange

Bouten – Boulons – Bolts - Bolzen
Kwaliteit 8.8

DIN 912 - DIN 931 - DIN 933 - DIN 7991

M6 ≡ 10,8Nm of 1,1kgm
M12 ≡ 88,3Nm of 9,0kgm

M8 ≡ 25,5Nm of 2,60kgm
M14 ≡ 137Nm of 14,0kgm

M10 ≡ 52,0Nm of 5,30kgm
M16 ≡ 211,0Nm of 21,5kgm

Bouten – Boulons – Bolts - Bolzen
Kwaliteit 10.9

DIN 912 - DIN 931 - DIN 933 - DIN 7991

M6 ≡ 13,7Nm of 1,4kgm
M12 ≡ 122,6Nm of 12,5kgm

M8 ≡ 35,3Nm of 3,6kgm
M14 ≡ 194Nm of 19,8kgm

M10 ≡ 70,6Nm of 7,20kgm
M16 ≡ 299,2Nm of 30,5kgm

De tussenruimte conform supplement VII, afbeelding 30 van de richtlijn 94/20/EG moet in acht worden genomen.

La zone de dégagement doit être garantie conformément à l'annexe VII, illustration 30 de la directive 94/20/CE.

The clearance specified in appendix VII, diagram 30 of guideline 94/20/EG must be guaranteed.

Der Freiraum nach Anhang VII, Abbildung 30 der Richtlinie 94/20/EG ist zu gewährleisten.

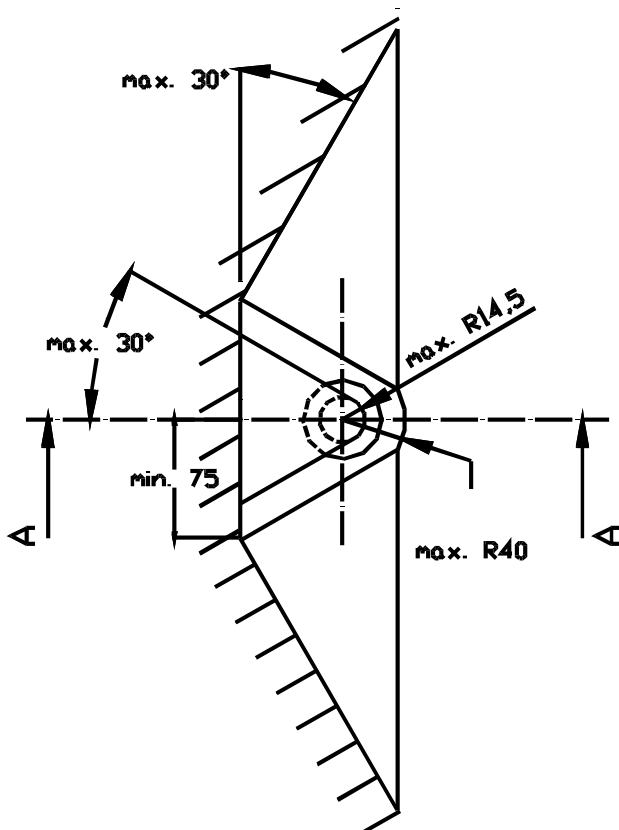
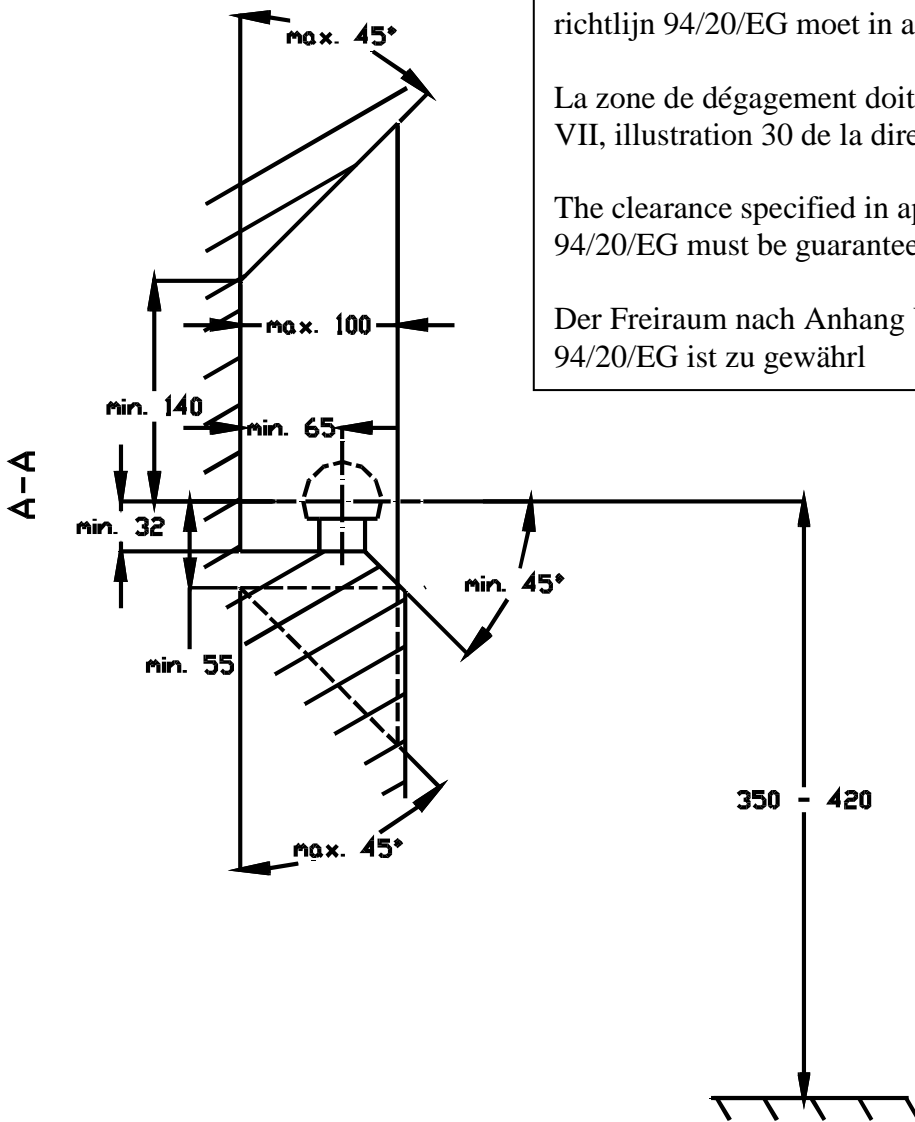

Bij toelaatbaar totaal gewicht van het voertuig

Pour poids total en charge autorisé du véhicule

At laden weight of the vehicle

Bei zulässigem Gesamtgewicht des Fahrzeuges